

(Ф.03.02.- 107)

МІНІСТЕРСТВО ОСВІТИ І НАУКИ УКРАЇНИ

Національний авіаційний університет



ОСВІТНЬО-ПРОФЕСІЙНА ПРОГРАМА
«Психологія бізнесу»
Другого (магістерського) рівня вищої освіти

за спеціальністю: **053 Психологія**
галузі знань : **05 Соціальні та поведінкові науки**
освітня кваліфікація: **Магістр психології**

СМЯ НАУ ОПП 12.01.11 – 01 – 2019

Затверджено Вченою радою



Голова Вченої ради
В. Ісаєнко
(протокол № 5 від 29.05. 2019 р.)

Освітньо-професійна програма вводиться в дію наказом ректора
Ректор НАУ

В. Ісаєнко
(наказ № 268/п від 11.06. 2019 р.)

КИЇВ



ЛИСТ ПОГОДЖЕННЯ освітньо-професійної програми

ПОГОДЖЕНО

Науково-методичною радою університету

протокол № 4

від " 21 " 05 2019 р

Проректор НАУ з навчальної роботи

Гудманян А.Г.

ПОГОДЖЕНО

Вченою радою факультету лінгвістики та
соціальних комунікацій НАУ

протокол № 3

від " 15 " 05 2019 р

Голова Вченої ради факультету лінгвістики та
соціальних комунікацій НАУ

Ягодзінський С.М.

ПОГОДЖЕНО

Кафедрою авіаційної психології

протокол засідання № 6

від " 13 " 05 2019 р

Завідувач кафедри авіаційної психології

Помиткіна Л.В.

ПОГОДЖЕНО

Науково-методично-редакційною радою
факультету лінгвістики та соціальних
комунікацій НАУ

протокол № 6

від " 13 " 05 2019 р

Голова НМРР факультету лінгвістики та
соціальних комунікацій НАУ

Кокарева А.М.



ПЕРЕДМОВА

РОЗРОБЛЕНО РОБОЧОЮ ГРУПОЮ (спеціальності 053 «Психологія») у складі:

КЕРІВНИК РОБОЧОЇ ГРУПИ:

СЕЧЕЙКО ОЛЕНА ВІТАЛІЇВНА –

к. психол.н., доцент, доцент кафедри авіаційної психології

ЧЛЕНИ РОБОЧОЇ ГРУПИ:

ПОМИТКІНА ЛЮБОВ ВІТАЛІЇВНА –

д. психол. н., професор, завідувач кафедри авіаційної психології

ХОХЛІНА ОЛЕНА ПЕТРІВНА –

д. психол. н., професор кафедри авіаційної психології

ПОДОФЕЙ СВІТЛАНА ОЛЕКСІЇВНА –

к. психол. н., доцент кафедри авіаційної психології

ПОДКОПАЄВА ЮЛІЯ ВАЛЕРІЇВНА

к. психол.н., доцент кафедри авіаційної психології

ГІРЧУК ОЛЕСЯ ВАСИЛІВНА –

старший викладач кафедри авіаційної психології

Рецензія-відгук зовнішнього стейкхолдера (додається):

Волошина В.В., д.психол.н., доцент, завідувач кафедри теоретичної та консультативної психології
Національного державного педагогічного університету імені М.П.Драгоманова

Рівень документа – 3б

Плановий термін між ревізіями – 1 рік

Контрольний примірник



1. Профіль освітньо-професійної програми

Розділ 1. Загальна інформація		
1.1.	Повна назва вищого навчального закладу та структурного підрозділу	Національний авіаційний університет Факультет лінгвістики та соціальних комунікацій Кафедра авіаційної психології
1.2.	Ступінь вищої освіти та назва кваліфікації мовою оригіналу	Освітній ступінь «Магістр» Освітня кваліфікація: Магістр психології
1.3.	Офіційна назва освітньо-професійної програми	«Психологія бізнесу»
1.4.	Тип диплому та обсяг освітньо-професійної програми	Диплом магістра, одиничний ступінь, 90 кредитів ЄКСТ, термін навчання 1 рік 4 місяці
1.5.	Наявність акредитації	
1.6.	Цикл/рівень	Другий (магістерський) рівень вищої освіти НРК -8 рівень
1.7.	Передумови	Наявність ступеня бакалавра
1.8.	Мова(и) викладання	Українська мова
1.9.	Термін дії освітньо-професійної програми	
1.10	Інтернет-адреса постійного розміщення опису освітньо-професійної програми	http://nau.edu.ua http://gmi2.nau.edu.ua
Розділ 2. Мета освітньо-професійної програми		
2.1.	Мета освітньо-професійної програми – здійснити теоретичну та практичну підготовку висококваліфікованих психологів, які виконують професійну діяльність у сфері бізнесу, в умовах стресу та динамічних змін, з надмірними інтелектуальними та емоційними навантаженнями. Забезпечити формування компетентностей, що сприяють реалізації на високому рівні різних напрямів професійної діяльності та бути конкурентоздатними на сучасному ринку праці, у сфері бізнесу. Застосування психологічних знань в умовах професійної діяльності з урахуванням загальнолюдських цінностей та норм професійної етики психолога у сфері бізнесу.	
Розділ 3. Характеристика освітньо-професійної програми		
3.1	Предметна область (галузь знань, спеціальність, спеціалізація (за наявності))	Галузь знань: 05 соціальні та поведінкові науки Спеціальність: 053 «Психологія»
3.2.	Орієнтація освітньо-професійної програми	Освітньо-професійна програма магістра базується на результатах наукових розробок видатних вітчизняних та закордонних психологів, вивчення та застосування яких сприяє ефективності професійної та наукової діяльності психолога у сфері бізнесу.
3.3.	Основний фокус освітньо-професійної програми та спеціалізації	Загальна вища освіта в галузі знань: 05 «Соціальні та поведінкові науки» зі спеціальності: 053«Психологія». Якісна підготовка фахівців зі спеціальності «Психологія» - це підготовка психологів, які на



		високому професійному рівні здатні розробити програму дослідження з актуальної проблематики, програму психологічного супроводу професійної діяльності у сфері бізнесу. Ключові слова: психологічний супровід, консультування, корекційна робота, самоменеджмент, маркетинг, консалтинг, професійний ризик, бізнес-тренінг
3.4.	Особливості освітньо-професійної програми	Освітньо-професійна програма передбачає вивчення варіативних дисциплін спрямованих на розширення знань та вмінь у сфері психології та бізнесу.

Розділ 4. Придатність випускників до працевлаштування та подальшого навчання

4.1.	Придатність до працевлаштування	Випускники мають підготовку до виконання професійної діяльності за національним класифікатором України у якості психолога, професіонала з розвитку персоналу, викладача закладу вищої освіти, наукового співробітника науково-дослідних центрів та установ
4.2.	Подальше навчання	Продовження навчання здобувачів за програмою третього (освітньо-наукового) рівня вищої освіти для отримання ступеня «Доктор філософії». Набуття додаткових кваліфікацій в системі післядипломної освіти.

Розділ 5. Викладання та оцінювання

5.1.	Викладання та навчання	Студентоцентроване навчання, з застосуванням методів розв'язання проблемних задач, діагностування та дослідницької роботи. Підготовка кваліфікаційної роботи.
5.2.	Оцінювання	Письмові екзамени, атестаційний екзамен, захист курсової роботи, результатів проходження практики, підготовки кваліфікаційної роботи

Розділ 6. Програмні компетентності

6.1.	Інтегральні компетентності	Здатність вирішувати складні завдання і проблеми у процесі навчання та професійної діяльності у галузі психології та бізнесу, що передбачає проведення досліджень та здійснення інновацій і характеризується комплексністю та невизначеністю умов і вимог.
6.2.	Загальні компетентності (ЗК)	ЗК1.Здатність застосовувати знання у практичних ситуаціях у сфері бізнесу. ЗК2.Здатність проведення досліджень на відповідному рівні. ЗК3.Здатність генерувати нові ідеї (креативність). ЗК4.Уміння виявляти, ставити та вирішувати проблеми, які виникають у професійній



		<p>діяльності психолога, у сфері бізнесу та у життєвій сфері.</p> <p>ЗК5.Цінування та повага різноманітності та мультикультурності..</p> <p>ЗК6.Здатність діяти на основі етичних міркувань (мотивів), дотримуватись етичного кодексу психолога.</p> <p>ЗК7.Здатність діяти соціально відповідально та свідомо.</p> <p>ЗК8.Здатність розробляти та управляти проектами, реалізовувати професійні задачі у галузі психології, сфері бізнесу.</p> <p>ЗК9.Здатність мотивувати людей та рухатися до спільної мети.</p> <p>ЗК10.Здатність спілкуватися іноземною мовою, розширювати міжособистісні та ділові контакти у галузі психології, сфері бізнесу.</p> <p>ЗК11.Здатність за результатами структурно-логічної обробки інформації робити висновки, щодо її придатності для здійснення заданих функцій</p> <p>ЗК12.Здатність встановлювати, підтримувати ділові та міжособистісні комунікації у галузі психології, сфері бізнесу.</p>
6.3.	Фахові компетентності (ФК)	<p>ФК1.Здатність здійснювати теоретичний, методологічний та емпіричний аналіз актуальних проблем психологічної науки та практики.</p> <p>ФК2.Здатність самостійно планувати, організовувати та здійснювати психологічне дослідження з елементами наукової новизни та практичної значущості у галузі психології та сфері бізнесу.</p> <p>ФК3.Здатність обирати і застосувати валідні та надійні методи наукового дослідження та доказові методики і техніки практичної діяльності.</p> <p>ФК4.Здатність здійснювати практичну діяльність (тренінгову, психотерапевтичну, консультаційну, психодіагностичну та інш.) з використанням науково верифікованих методів та технік.</p> <p>ФК5.Здатність організовувати та реалізовувати просвітницьку та освітню діяльність для різних категорій населення у сфері психології, бізнесу.</p> <p>ФК6.Здатність ефективно взаємодіяти з колегами в моно- та мультидисциплінарних командах.</p> <p>ФК7.Здатність приймати фахові рішення у складних і непередбачуваних умовах,</p>



адаптуватися до нових ситуацій професійної діяльності у сфері бізнесу.
ФК8.Здатність оцінювати межі власної фахової компетентності та підвищувати професійну кваліфікацію у галузі психології та бізнесу
ФК9.Здатність дотримуватися у фаховій діяльності норм професійної етики психолога та керуватися загальнолюдськими цінностями.
ФК10. Здатність розробляти та впроваджувати інноваційні методи психологічної допомоги клієнтам у складних професійних та життєвих ситуаціях.
ФК 11Здатність аналізувати і впроваджувати у практику результати наукових і прикладних досліджень
ФК12.Здатність визначати пріоритетність інформації та робити висновки у кризових ситуаціях та в умовах надмірного психологічного навантаження.
ФК13.Здатність спиратися на базові уявлення про основні закономірності й сучасні досягнення у галузі психології, бізнесу, а також природничих і соціальних наук.
ФК14. Здатність застосовувати сучасні експериментальні методи для проведення досліджень, для розробки програми психологічного супроводу професійної діяльності у сфері бізнесу.
ФК15.Здатність обирати та реалізовувати методи математико-статистичної обробки емпіричних даних в психологічних дослідженнях у галузі психології та бізнесу

Розділ 7. Програмні результати навчання

Програмні результати навчання

7.1.

Знання та розуміння

ПРН1.Здійснювати пошук, опрацювання та аналіз професійно важливих знань у галузі психології та бізнесу із різних джерел із використанням сучасних інформаційно-комунікаційних технологій.
ПРН2.Вміти організувати та проводити психологічне дослідження із застосуванням валідних та надійних методів. Здійснювати розробку програм психологічного супроводу професійної діяльності, організувати роботу з персоналом, проводити підбір, добір персоналу для реалізації задач у сфері бізнесу.
ПРН3.Узагальнювати емпіричні дані та формулювати теоретичні висновки.
ПРН4 Робити психологічний прогноз щодо розвитку особистості, професійного



становлення, згуртованості груп, колективу, діяльності організацій у сфері бізнесу.

ПРН5.Розробляти програми психологічних інтервенцій (тренінг, психотерапія, консультування, тощо), провадити їх в індивідуальній та груповій роботі, оцінювати якість, здійснювати підбір, добір персоналу, створювати програму збереження професійних ресурсів у сфері бізнесу.

ПРН6.Розробляти просвітницькі матеріали та освітні програми, впроваджувати їх, отримувати зворотній зв'язок, оцінювати якість.

ПРН7 Доступно і аргументовано представляти результати досліджень у писемній та усній формах, брати участь у фахових дискусіях у галузі психології та бізнесу.

ПРН8 Оцінювати ступінь складності завдань діяльності та приймати рішення про звернення за допомогою або підвищення кваліфікації.

ПРН9. Вирішувати етичні дилеми з опорою на норми закону, етичні принципи та загальнолюдські цінності.

ПРН10.Здійснювати аналітичний пошук відповідної до сформульованої проблеми наукової інформації та оцінювати її за критеріями адекватності.

ПРН 11. Здійснювати адаптацію та модифікацію існуючих наукових підходів і методів до конкретних ситуацій професійної діяльності.

Застосування знань та розумінь

ПРН12.Здатність виконувати комп'ютерні обчислення при обробці емпіричних даних психологічного характеру

ПРН13.Володіння англійською мовою (або інш.), здатність використовувати спеціальну термінологію при роботі з науковими джерелами, спілкуванні з фахівцями у сфері бізнесу.

Формування суджень

ПРН14.Здатність до обґрунтуванню висновків при проведенні емпіричного дослідження які необхідні для вирішення фахових задач у сфері бізнесу.

ПРН15.Володіти навичками в області наукової комунікації та знаннями щодо найновіших досягнень області психології, бізнесу.

ПРН16.Розуміння різних інструментів та стратегій, що мають відношення до діагностування та аналізу різних типів складних



		управлінських проблем на рівні, що надасть можливість їх працевлаштування в наукових установах, здатність ефективно використовувати на практиці теоретичні концепції наукового менеджменту та ділового адміністрування.
Розділ 8. Ресурсне забезпечення реалізації програми		
8.1.	Кадрове забезпечення	Реалізація освітньо-професійної програми здійснюється науково-педагогічними працівниками, які мають науковий ступінь та/або вчене звання, є провідними фахівцями у відповідній галузі, а також мають необхідний стаж наукової та педагогічної роботи.
8.2.	Матеріально-технічне забезпечення	У Національному авіаційному університеті, Факультеті лінгвістики та соціальних комунікацій, на кафедрі авіаційної психології створені умови для забезпечення якісного навчального процесу. В наявності навчальні аудиторії. спеціалізований кабінет забезпечений мультимедійним обладнанням (ауд 8.1203)
8.3.	Інформаційне та навчально-методичне забезпечення	Навчальний процес забезпечено: навчально-методичними комплексами, навчальними та робочими програмами з дисциплін, методичними рекомендаціями, фаховими журналами, підручниками, посібниками. Розміщення статей, доповідей, навчально-методичних комплексів здійснюється у репозитарії. Офіційна інформація розміщується на сайті факультету лінгвістики та соціальних комунікацій, сайті Національного авіаційного університету.
Розділ 9. Академічна мобільність		
9.1.	Національна кредитна мобільність	На основі двосторонніх договорів між НАУ та інш навчальними закладами України
9.2.	Міжнародна кредитна мобільність	У рамках програми ЄС Еразмус+ на основі двосторонніх договорів між Національним авіаційним університетом та навчальними закладами інш країн.
9.3.	Навчання іноземних здобувачів вищої освіти	Створені умови для забезпечення вимог навчального процесу для іноземних здобувачів вищої освіти.



2. Перелік компонент освітньо-професійної програми та їх логічна послідовність

Код н/д	Компоненти освітньо-професійної програми (навчальні дисципліни, курсові проекти (роботи), практики, кваліфікаційна робота)	Кількість кредитів	Форма підсумк. контролю
1	2	3	4
Обов'язкові компоненти ОПП			
Цикл гуманітарної та соціально-економічної підготовки			
ОК1.	Ділова іноземна мова	4,0	диференційований залік/екзамен
ОК 2.	Психологія та педагогіка вищої школи	4,0	диференційований залік
Цикл професійної та практичної підготовки			
Цикл професійної підготовки			
ОК 3	Психологія творчості	4,0	диференційований залік
ОК 4	Теоретико-методологічні проблеми психології	4,0	екзамен
ОК 5	Психологічна експертиза в підприємницькій діяльності. Курсова робота	5,0	екзамен
ОК 6	Психологічні технології в бізнесі	4,0	диференційований залік
ОК 7	Основи Паблік Рілейшнз	4,0	екзамен
ОК 8	Організаційна психологія	6,5	екзамен
Цикл практичної підготовки			
ОК 9	Науково-дослідна практика	4,5	диференційований залік
ОК 10	Переддипломна практика	7,5	диференційований залік
ОК11	Атестаційний екзамен	1,5	
ОК 12	Кваліфікаційна робота	18,0	
Загальний обсяг обов'язкових компонент:		59 кредитів	
Вибіркові компоненти ОПП			
ВБ 1.	Психологія менеджменту	3,0	диференційований залік
ВБ 2.	Психологічні технології менеджменту в організаціях	3,0	диференційований залік
ВБ 3.	Основи психології менеджменту	3,0	диференційований залік
ВБ 4.	Управлінський консалтинг	4,0	диференційований залік
ВБ 5.	Основи консалтингової діяльності	4,0	диференційований залік
ВБ 6.	Технології консалтингової діяльності	4,0	диференційований залік
ВБ 7	Психологія тимбілдингу (командоутворення)	4,0	екзамен



Система менеджменту якості
ОСВІТНЬО-ПРОФЕСІЙНА ПРОГРАМА
«ПСИХОЛОГІЯ БІЗНЕСУ»

Шифр
документа

СМЯ НАУ ОПП
12.01.11 – 01 - 2019

стор. 11 з 18

ВБ 8	Психологія командної інтеракції	4,0	екзамен
ВБ 9	Психологія формування команд в організації	4,0	екзамен
ВБ 10	Економічна психологія	3,0	екзамен
ВБ 11	Основи психології економічного розвитку	3,0	екзамен
ВБ 12	Актуальні проблеми економічної психології	3,0	екзамен
ВБ 13	Психологічні закономірності маркетингових процесів	4,0	екзамен
ВБ 14	Психологічні технології в маркетингу	4,0	екзамен
ВБ 15	Психологічна оцінка маркетингової діяльності	4,0	екзамен
ВБ 16	Психологічні технології бізнес- тренінгу . Курсова робота	5,0	диференційований залік
ВБ 17	Бізнес-тренінги в організації. Курсова робота	5,0	диференційований залік
ВБ 18	Основи тренінгової діяльності в бізнесі. Курсова робота	5,0	диференційований залік
Загальний обсяг вибіркового компонента		23 кредитів	
Загальний обсяг освітньо-професійної програми		90 кредитів	



Система менеджменту якості
ОСВІТНЬО-ПРОФЕСІЙНА ПРОГРАМА
«ПСИХОЛОГІЯ БІЗНЕСУ»

СМЯ НАУ ОПП
12.01.11 – 02 - 2019

Шифр
документа

стор. 12 з 18

2.2. Структурно-логічна схема ОПП

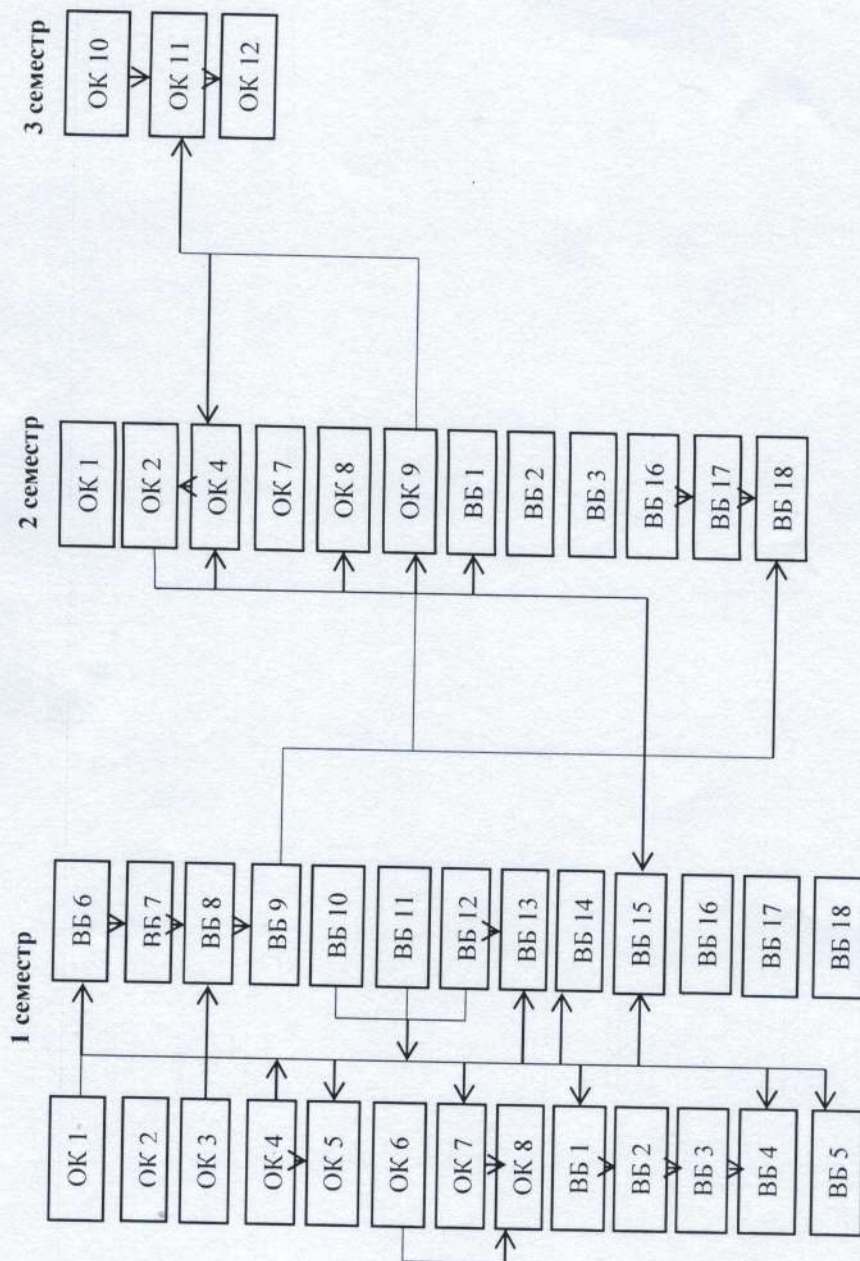

	<p align="center">Система менеджменту якості ОСВІТНЬО-ПРОФЕСІЙНА ПРОГРАМА «ПСИХОЛОГІЯ БІЗНЕСУ»</p>	Шифр документа	СМЯ НАУ ОПП 12.01.11 – 02 - 2019
		стор. 13 з 18	

3. Форма атестації здобувачів вищої освіти

Атестація випускників освітньо-професійної програми “Психологія бізнесу” проводиться у формі атестаційного екзамену, захисту кваліфікаційної роботи та завершується видачею документу встановленого зразка про присудження освітнього ступеня магістра із присвоєнням освітньої кваліфікації: магістр психології.

Атестація здійснюється відкрито і публічно.



Система менеджменту якості
ОСВІТНЬО-ПРОФЕСІЙНА ПРОГРАМА
«ПСИХОЛОГІЯ»

Шифр
документа

СМЯ НАУ ОПП

12.01.11 – 01 - 2017

стор. 18 з 18

(Ф 03.02 – 04)

АРКУШ РЕЄСТРАЦІЇ РЕВІЗІЇ

№ пор.	Прізвище ім'я по-батькові	Дата ревізії	Підпис	Висновок щодо адекватності

(Ф 03.02 – 03)

АРКУШ ОБЛІКУ ЗМІН

№ зміни	№ листа (сторінки)				Підпис особи, яка внесла зміну	Дата внесення зміни	Дата введення зміни
	Зміненого	Заміненого	Нового	Анульованого			

(Ф 03.02 – 32)

УЗГОДЖЕННЯ ЗМІН

	Підпис	Ініціали, прізвище	Посада	Дата
Розробник				
Узгоджено				
Узгоджено				
Узгоджено				
Узгоджено				